



MAQUINA PARA DESMONTAR PNEU

TRAÇÃO, LEVANTE E MOVIMENTAÇÃO



COD.:

10539

SUMÁRIO:

ORIENTAÇÕES GERAIS:.....	1
UTILIZAÇÃO CONFORME FINS PREVISTOS:	2
DETALHES DO PRODUTO:	2
ESPECIFICAÇÕES TÉCNICAS:	2
INSTALAÇÃO:	2
OPERAÇÃO:	3
MANUTENÇÃO E CUIDADOS:.....	3
VISTA EXPLODIDA:	4
LISTA DE PEÇAS:.....	4

ORIENTAÇÕES GERAIS:

- Referências ilustrativas:

SIMBOLOGIA:	SIGNIFICADO:	INSTRUÇÃO:
	LEIA O MANUAL DE INSTRUÇÃO	LEIA AS DEVIDAS INSTRUÇÕES ANTES DE OPERAR O EQUIPAMENTO
	IMPORTANTE!	INFORMAÇÃO IMPORTANTE REFERENTE AO PRODUTO E/OU RECOMENDAÇÕES DE USO
	ATENÇÃO!	ATENÇÃO DURANTE A OPERAÇÃO: RISCO DE MORTE OU FERIMENTOS
	UTILIZE OS EPIS APROPRIADOS	UTILIZAÇÃO DE EPIS APROPRIADOS DE ACORDO COM A OPERAÇÃO E MANUSEIO DO PRODUTO
	PROÍBIDO FOGO	PROÍBIDO MANUSEIO DE ARTIFÍCIOS INFLAMÁVEIS E/OU FLAMEJANTES PRÓXIMO AO PRODUTO
	PROIBIDO FUMAR	PROÍBIDO FUMAR PRÓXIMO AO PRODUTO
	RISCO DE DESCARGA ELÉTRICA	RISCO DE DESCARGA ELÉTRICA OCASIONANDO FERIMENTOS OU MORTE
	RISCO DE EXPLOSÃO	RISCO DE EXPLOSÃO OCASIONANDO FERIMENTOS OU MORTE
	RISCO DE INCÊNDIO	RISCO DE INCÊNDIO OCASIONANDO FERIMENTOS OU MORTE

UTILIZAÇÃO CONFORME FINS PREVISTOS:

- O cumprimento das instruções de operação também faz parte do conceito de uso de acordo com os fins previstos.
- Qualquer outra utilização para além da finalidade prevista (outros meios, uso da força) ou alterações por iniciativa própria (modificações, peças sobressalentes não genuínas) podem originar riscos e não são consideradas utilizações para os fins previstos. A responsabilidade pelos danos causados por utilizações divergentes dos fins previstos recai sobre a empresa operadora.
- Nunca realize qualquer tipo de manutenção com o equipamento ligado. Reparos e manutenções só devem ser realizados por pessoal técnico qualificado. Para reparos ou substituições, utilizar somente peças genuínas, caso contrário cessa a garantia.
- Leia com atenção o manual de instruções antes de iniciar qualquer operação ao equipamento.
- Acionar equipamento somente após certificar-se que o mesmo esteja corretamente instalado conforme normas de segurança. Respeite as leis e regulamentações nacionais e locais.
- Este produto foi projetado e construído em observância dos requisitos específicos relativos à segurança e à saúde. Apesar de tudo, este produto ainda pode constituir uma fonte de riscos, nomeadamente se não for utilizado em conformidade com os fins previstos ou sem os cuidados necessários.
- Mantenha crianças e espectadores afastados durante a operação do equipamento.
- Se durante a utilização ocorrer alguma queda ou quebra de alguma parte do equipamento, cesse imediatamente a operação.
- Recomenda-se a utilização de EPIs para a segurança do operador durante o uso do equipamento.

DETALHES DO PRODUTO:

As Máquinas Para Desmontar Pneu Bremen são projetadas e desenvolvidas para auxiliar na operação de desmanche e troca de rodas e pneus.

Construído em metal, o equipamento oferece **máxima resistência e durabilidade**, tornando-se ideal para utilização em oficinas de mecânica automotiva e borracharias.

ESPECIFICAÇÕES TÉCNICAS:

MODELO:	10539
CAPACIDADE:	Pneu de 8" a 16"
DIÂMETRO DA BASE DE RODAS:	7 ½"
PARÂMETROS GERAIS:	
DIMENSÕES DA BASE:	381 x 457mm
PESO:	23 Kg



INSTALAÇÃO:

1. Utilizando os parafusos (#11), arruelas (#12) e porcas (#13), fixe a Base Central (#3) à Base Inferior (#1).
2. Posicione a Alavanca de Destalonamento (#4) alinhado com o encosto (Δ) da Base Inferior (#11).
3. Fixe as Bases Laterais (#2).
4. O equipamento está pronto para utilização.

OPERAÇÃO:

• Destalonamento:

1. Posicione o pneu na Base Inferior (#1), com a válvula de enchimento virada para baixo. O encosto (Δ) faz com que o pneu não deslize na base.
2. Insira a ponta lisa da Barra de Montagem e Desmontagem (#10) na Alavanca de Destalonamento (#4), para reduzir o esforço sobre a máquina durante a operação.
3. Posicione a Garra de Desmanche (#7) no pneu, próximo a roda.
4. Pressione a Alavanca contra o pneu, para que a roda seja separada.
5. Repita este processo em toda a circunferência do pneu até que todas as bordas da roda estejam livres.

• Desmontagem:

1. Após destalonar o pneu, posicione o pneu na haste central, localizada na parte superior da máquina, com a válvula de enchimento virada para cima.
2. Posicione o Pedestal “Aranha” (#8) na haste central, sobre o pneu.
3. Posicione a Tampa da Haste Central (#9) sobre a “Aranha” (#8).
Aparafuse-a até o final do curso, deixando as peças firmes.
4. Retire a Barra (#10) da Alavanca de Destalonamento (#4) e posicione a parte lisa na folga entre a roda e o pneu.
5. Pressione a Barra (#10) contra o pneu (para cima).
6. Repita este processo em toda a circunferência do pneu, até que o mesmo esteja totalmente livre.

• Montagem:

1. Para realizar a montagem do pneu na roda, posicione a roda na haste central, localizada na parte superior da máquina, com a válvula de enchimento virada para cima.
2. Posicione o pneu sobre a roda.
3. Posicione os “ganchos” da Barra (#10) entre as bordas da roda e do pneu.
4. Pressione a Barra sobre o pneu, fazendo com que o mesmo se aloque à roda.
5. Repita este processo em toda a circunferência do pneu, até que as partes estejam montadas.

MANUTENÇÃO E CUIDADOS:



Para assegurar o funcionamento impecável de seu produto, recomendamos limpar periodicamente o exterior de seu equipamento, buscando sempre por qualquer sinal de dano.

VISTA EXPLODIDA:

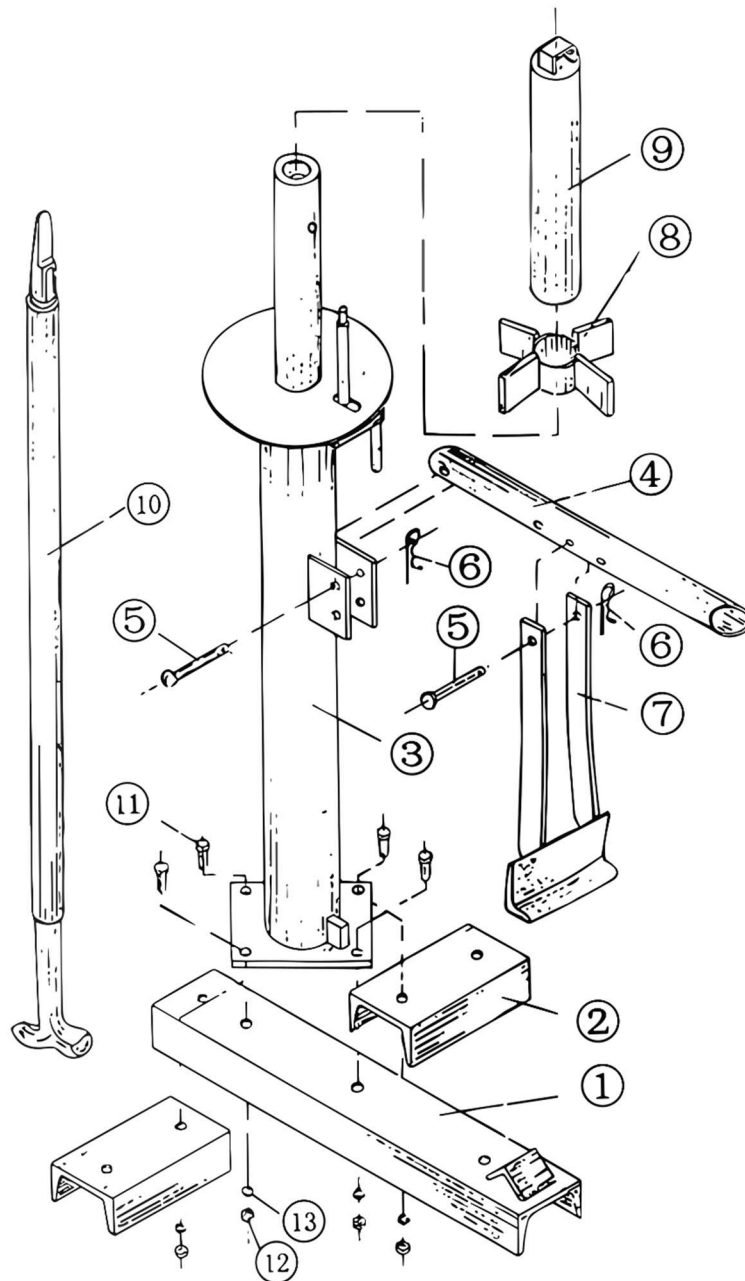

LISTA DE PEÇAS:

CÓDIGO BREMEN:	Nº DE REF.:	DESCRIÇÃO:	QTD.:
1053901	1	Base de Fixação	1
1053902	2	Base Lateral	2
1053903	3	Pedestal	1
1053904	4	Alavanca de Destalonamento	1
9009120	5	Pino de Fixação 7/16"	2
4799	6	Contrapino	2
1053907	7	Garra de Desmanche	1
1053908	8	Pedestal Aranha	1
1053909	9	Tampa da Haste Central	1
1053910	10	Barra de Montagem / Desmontagem	1
9009118	11	Parafuso Hexagonal 3/8" – 16x1	4
9009119	12	Porca 3/8"	4
9007502	13	Arruela de Pressão 3/8"	4

TERMOS DE GARANTIA:

A Bremen Importadora de Equipamentos para Lubrificação Ltda. fornece a garantia para o produto: **MAQUINA PARA DESMONTAR PNEU (Cod.: 10539)**, contra qualquer defeito de fabricação que se apresente no período de **9 meses**, contados a partir da data da emissão da Nota Fiscal de venda ao consumidor final, **sendo agregado ao período de 90 dias (3 meses) impostos pelo Art. 26 do Código de Defesa do Consumidor (Lei 8.078/90), totalizando 12 meses.**

Qualquer defeito que for constatado neste produto deve ser imediatamente comunicado ao local de aquisição munido deste termo de garantia e Nota Fiscal de aquisição do mesmo (o endereço e telefone do local de aquisição constam em sua Nota Fiscal de compra).

Em caso de dúvida, contate-nos através do endereço eletrônico: **assistencia@bremenimportadora.com.br** e/ou pelo telefone **0800 771 0100**.

Esta garantia abrange a substituição de peças do produto que apresente defeitos constatados como sendo de fabricação, além da mão de obra utilizada no respectivo reparo.

PROCEDIMENTO PARA SOLICITAÇÃO:

Ocorrendo falha no produto dentro do prazo de garantia, o cliente poderá acionar a garantia no local de compra do produto, em qualquer Assistência Técnica Autorizada, diretamente através do telefone: **0800-771-0100** ou e-mail: **assistencia@bremenimportadora.com.br**, ou pelo nosso site oficial: **www.bremenimportadora.com.br**, mediante a apresentação dos seguintes documentos:

- Nota Fiscal ou Cupom Fiscal de Aquisição do Produto;
- Descrição completa e detalhada do defeito ocorrido, incluindo mídias (fotos e vídeos).

Os locais de *Assistências Técnicas Autorizadas* podem ser consultados através do site oficial da Bremen.

A GARANTIA PERDERÁ A VALIDADE QUANDO:

1. Houver remoção / alteração do número de série ou da etiqueta de identificação do produto;
2. O produto for ligado em tensão diferente da qual foi destinado;
3. O produto sofrer maus tratos, descuidos ou ainda sofrer alterações, modificações ou consertos feitos por pessoas ou entidades não credenciadas pela Bremen Importadora;
4. O defeito for causado por acidente ou má utilização do produto pelo consumidor.

A GARANTIA NÃO COBRIRÁ:

1. Despesas de deslocamento e/ou envio do produto para reparo em terceiros e/ou credenciados;
2. Despesas com desinstalação e/ou instalação do produto;
3. Produtos ou peças danificadas devido a acidentes no transporte e/ou manuseio, riscos ou atos e efeitos da natureza;
4. Mau funcionamento ou falhas decorrentes de problemas de fornecimento de energia elétrica;
5. Utilização incorreta do produto, ocasionando trincas, corrosão, riscos ou deformação do produto, danos em partes ou peças;
6. Limpeza inadequada com utilização de produtos químicos, solventes, esponjas de aço, água e produtos abrasivos;
7. Remoção e queda de peças durante a instalação ou manuseio do produto;
8. Uso de embalagem inadequada no envio do produto para reparo;
9. Defeitos e danos causados por agentes naturais (enchente, maresia, descarga elétrica e outros) ou exposição excessiva ao calor.

Este termo de garantia é válido apenas para produtos comercializados e utilizados em território brasileiro. Preserve a Nota Fiscal de aquisição do produto e este termo de garantia.



Bremen Importadora de Equip. p/ Lubrificação Ltda.
Av. Ely Corrêa, 2083 – Gravataí, RS – CEP 94180-212 – Dona Mercedes
Fone: (51) 3201.0132 - Assist. Técnica: 0800 771 0100
www.bremenimportadora.com.br - assistencia@bremenimportadora.com.br